

## Manuel trappevogn SR EXPRESS

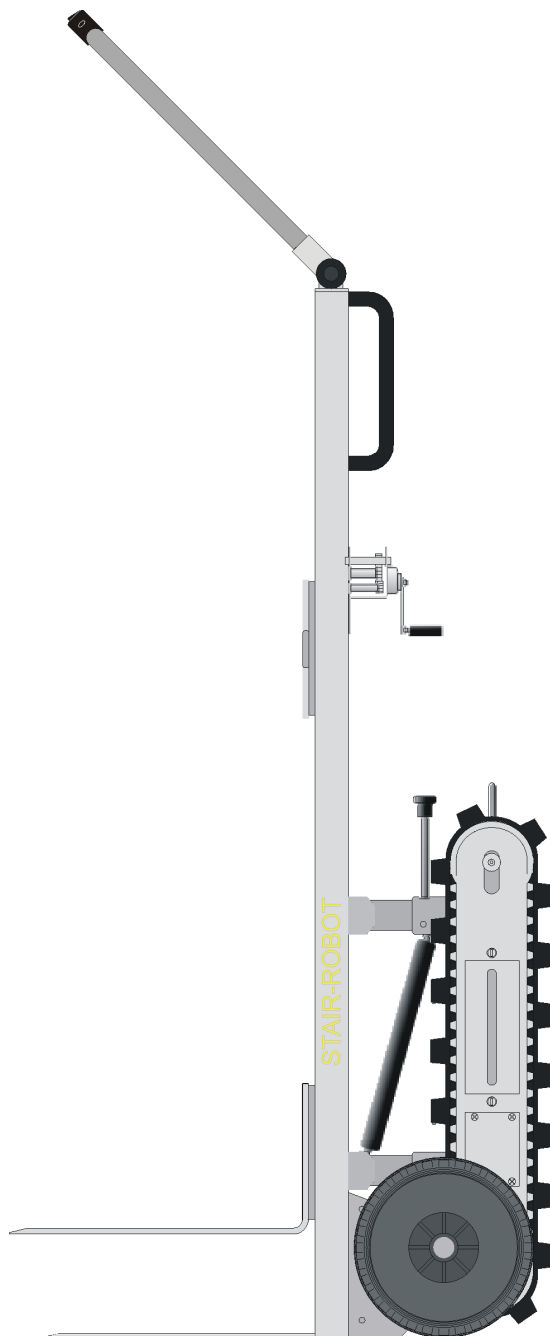

## Trappevogn

Model : SR EXPRESS  
Serienummer :  
Fremstillingsår : 2007  
Ejer :



***AATA International b.v.***

Kerkstraat 79  
2777 AX Oude wetering  
The Netherlands

Tlf : 0031-(0) 713310336

Fax : 0031-(0) 713317243

e-mail: [info@aata.nl](mailto:info@aata.nl)

<http://www.aata.nl>

Denne udgivelse må ikke gengives eller videregives på nogen måde, hverken elektronisk, mekanisk, ved fotokopiering, optagelse eller andet uden skriftlig tilladelse fra AATA International b.v.  
Indholdet i denne manual kan ændres uden varsel. Produktspecifikationer og design kan ændres uden varsel.

## Forord

AATA International er en innovativ og dynamisk virksomhed, som har specialiseret sig i materiel til transport på trapper. Trappevognen "Stairobot" findes i over 30 lande.

Denne manual er skrevet til brugere af trappevognen og teknikere. Selvom hver enkelt lille detalje ikke er beskrevet, er manualen en god hjælp for dem, som bruger vognen dagligt.

Trappevognen SR EXPRESS er en batteridreven trappevogn designet til daglig brug.

Trappevognen SR EXPRESS kan håndtere en belastning på op til 150 kg, både op og ned af trapper.

Læs denne manual grundigt før brug af SR EXPRESS. Vær altid opmærksom på sikkerhedsforanstaltningerne, som er beskrevet i afsnittet "Sikkerhed".

Denne manual bør opbevares sammen med trappevognen, så operatøren altid har den til rådighed.

AATA International b.v.

## Indholdsfortegnelse

Forord .....	3
Indholdsfortegnelse .....	4
Overensstemmelseserklæring .....	5
<b>1. Tekniske data</b> .....	<b>6</b>
<b>2. Betjeningsorganer</b> .....	<b>7</b>
<b>3. Lader</b> .....	<b>8</b>
<b>4. Batteri</b> .....	<b>9</b>
<b>5. Sikkerhed</b>	
5.1 Generelle sikkerhedsforanstaltninger .....	10
<b>6. Brugervejledning</b>	
6.1 Køreenhed .....	12
6.2 Kontrolenhed .....	13
6.3 Roterende arm .....	13
6.4 Før brug .....	14
6.5 Læsning .....	14
6.5.1 Korrekt læsning .....	14
6.5.2 Læsningsprocedure .....	16
6.6 Opstigning .....	17
6.6.1 Trappeafsats .....	18
6.7 Nedstigning .....	19
6.8 Aflæsning .....	20
<b>7. Fejludbedring</b> .....	<b>21</b>
<b>8. Udskiftning af larvefodder</b> .....	<b>22</b>
<b>9. CD-Rom video</b> .....	<b>23</b>

## Overensstemmelseserklæring

Vi erklærer, at trappevoegn SR EXPRESS er fremstillet i overensstemmelse med EC Direktivernes bestemmelser 89/392/EWG



Anvendt harmoniseret standard:

NEN-EN 60034-5; NEN 10034-6; BEB 10072-2

Anvendt national standard, direktiver og tekniske specifikationer:

IEC 34-5; IEC 34-7; IEC 72-1

## Symboler

	<p>Hvis brugervejledningens instruktioner ikke overholdes (eller kun delvist overholdes), kan det medføre alvorlige ulykker og skader</p>
	<p>Fare på grund af elektrisk spænding</p>

	<h1>CE</h1>
<p align="center"><b>EG-VERKLARING VAN OVEREENSTEMMING</b>  <b>EC-DECLARATION OF CONFORMITY</b>  <b>EG-KONFORMITÄTS ERKLÄRUNG</b>  <b>EG-DÉCLARATION DE CONFORMITÉ</b></p>	
<p>Hierbij verklaren wij, dat de bouwwijze van de/het product(en)  <i>We declare that the construction of the product(s)</i>      Hiermit erklären wir daß die Bauart der(s) Produkte(s)  <i>Nous déclarons que le(s) produit(s)</i></p>	
<p>Identiteit / identify machine(s) :  <b>STAIR ROBOT SREXPRESS</b>      capaciteit: 150 KG Capacity 150 KG</p>	
<p>conform de bepalingen van de EG-Machine richtlijn 89/392/EWG is  <i>is according to the provisions of the EC-Directives Machinery 89/392/EEC</i>      entsprechend den Bestimmungen der EG-Richtlinien Maschinen 89/392/EWG ist  <i>est conforme à la norme CE-Directive des Machines 89/392/CE</i></p>	
<p>Beoordeelde geharmoniseerde normen :  <i>Applied harmonized standards:</i>      Angewandte harmonisierte Normen:  <i>Appliquées normes harmonisées :</i></p>	
<p><b>NEN-EN 60034-5 ; NEN 10034-6 ; NEN 10072-2</b></p>	
<p>Beoordeelde nationale normen, richtlijnen en technische specificatie:  <i>Applied national standards, directives and technical specifications:</i>      Angewandte nationale Normen, Richtlinien und technische Spezifikationen:  <i>Normes nationales, directives et spécifications techniques appliquée :</i></p>	
<p><b>IEC 34-5 ; IEC 34-7 ; IEC 72-1</b></p>	
<p>Budel, 15 April 2004</p>	 handtekening / Signature AATAinternational bv
<p>Datum/date</p>	
<p>AATA international bv          Willem II straat 1e          60 21EA Budel          The Netherlands</p>	

## 1. Tekniske data:

### Kapacitet:

- ❖ Max kapacitet: Fladt placeret på trappe max 35° **175 kg**
- ❖ Max kapacitet: Trin for trin **150 Kg**
- ❖ Max kapacitet: Løfteplatform **175 kg (i opret position 100 Kg)**
- ❖ Hastighed position 1 7,5 m/p/min
- ❖ Hastighed position 2 4,5 m/p/min

### Dimensioner

- ❖ Dimensioner chassis (L) x (B) x (H) 1445x400x240 mm
- ❖ Akselafstand (B) x (H) x (T) 550x 250x80 mm
- ❖ Dimensioner køreenhed (L) x (B) x (H) 640x330x120 mm
- ❖ Platform (B x L) 390x290 mm
- ❖ Vægt (uden batterier) 29 kilo

### Elektrisk system

- ❖ 24 volt
- ❖ 2 batterienheder 12v/ 9 ah
- ❖ 250 watt motor
- ❖ Ladetid, batteri +/- 4 timer
- ❖ Universal lader 220/110/100 V / 24V 1,5 ah
- ❖ Programmerbar motorenhed

### Generelt

- ❖ Nøgleafbryder
- ❖ Batteriindikator
- ❖ Indstillelig køreenhed
- ❖ To kontrolpaneler
- ❖ To hastigheder
- ❖ Slidstærke larvefødder
- ❖ Brug på trapper:
  1. Trin for trin
  2. Flad på trappen, hvilende på to eller flere trin
- ❖ Letvægts aluminiumschassis
- ❖ Ophæng i rustfri stål
- ❖ Store luftdæk
- ❖ Kan bruges på almindelige trapper, såvel som på vindeltrapper (kvart rund)
- ❖ Kan flytte et læs direkte fra en varebil eller pick-up truck

### Tilbehør

- ❖ Justerbar platform
- ❖ Ekstra batterienhed
- ❖ Fjernbetjening
- ❖ Solide gummidæk (også i grå) ⌀ 250 mm og ⌀ 160 mm
- ❖ Beskyttende gummistropper
- ❖ Trucklader
- ❖ Montering

## 2. Betjeningsorganer, trappevogn SR Express

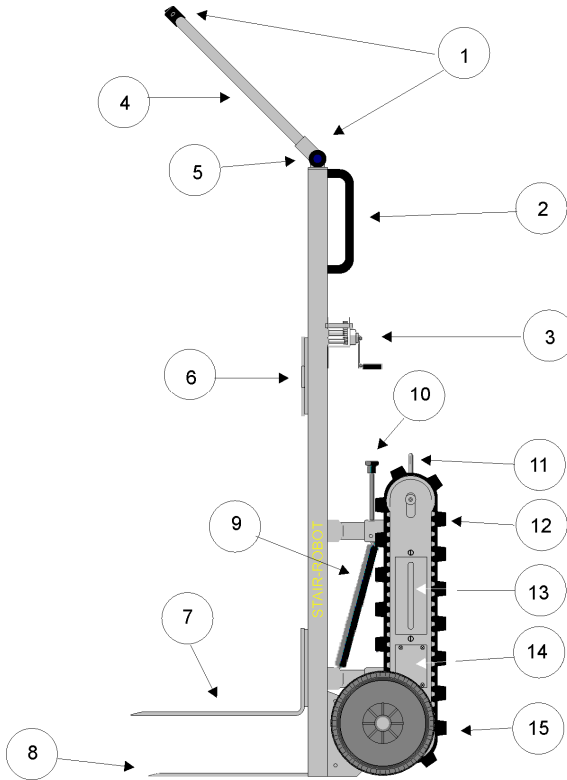
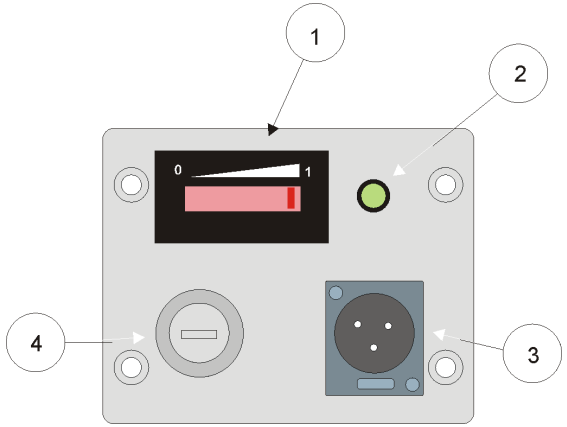
	<ol style="list-style-type: none"> <li>1. Kontrolenheder</li> <li>2. Håndtag</li> <li>3. Hejseværk</li> <li>4. Styrestang</li> <li>5. Sprøjttestøbt aluminiumshængsel</li> <li>6. Justerbar plade til fastspændelse af byrde</li> <li>7. Løfteplatform</li> <li>8. Bundplade</li> <li>9. Justerbar gasfjeder</li> <li>10. Gasfjeder håndtag</li> <li>11. Greb (køreenhed)</li> <li>12. Gummi larvefødder</li> <li>13. Aftagelig batterienhed</li> <li>14. Sikringsdåse: 1x 32V 30A flad sikring</li> <li>15. Stort luftdæk</li> </ol>
	<ol style="list-style-type: none"> <li>1. Batteriindikator</li> <li>2. Kontrollampe</li> <li>3. Stikkontakt til lader</li> <li>4. Nøgleafbryder</li> </ol>

### 3. Lader

#### Tekniske data:

- Fuldautomatisk lader
- Kan bruges over hele verden
- Input 115/230 VAC (interval 90 VAC til 264 VAC) (47-63Hz)
- Afbrydes automatisk og derefter True Float. Kan efterlades tilsluttet uden at skade batteriet
- To-farvet LED lampe, som indikerer lade status
- UL, CSA, CE, TUV, GS & T-mark (Japan) listet
- Imødekommer <> FCC Class B; EN55022 Class B
- Størrelse: Længde 119 mm, Bredde 73 mm, Højde 41mm
- Vægt 400 gram
- Ingen strømforbrug, når laderen er slukket
- Beskyttelse: Omvendt polaritet, kortslutning, overspænding, overstrøm og AC strømstød. Blød start og stop <> Starter og stopper gradvist. Ingen pludselig indkobling af strøm. Dette beskytter både batteriet og andre kredsløb forbundet til laderen.

#### Brug:

Start ved at tilslutte laderen til stikkontakten på trappevognen. Forbind laderen med hovedkredsløbet. Laderen vil begynde nedenstående ladningsproces.

#### Trin 1: Afladet ladningstilstand

Laderen begynder at lade ved 0.5V og giver pulsstrømninger på op til 5V. Dette fjerner løst sulfat, som kan have formet sig i det fuldstændigt afladede batteri.

#### Trin 2: Konstant strøm tilstand(CC)

Laderen har nu en konstant strømstyrke på 1.5A. Når batteriets spænding når 28,8 V, skifter ladningstilstanden til konstant spænding tilstand (CV)

#### Trin 3: Konstant spænding tilstand (CV)

Laderen holder batteriets spænding på 28.8V og strømmen bliver langsomt reduceret. Når strømmen når til 0.5 C (C = batterikapacitet), kaldes det "afbrydningspunktet"

#### Trin 4: Standby spænding tilstand

Laderen fastholder batteriets spænding på 27.6V og strømmen bliver langsomt reduceret til nul. Laderen kan efterlades tilsluttet, uden at det skader batteriet.

#### Genopladning:

Hvis batteriets spænding falder til 27.6V, skifter laderen til konstant strøm tilstand og påbegynder genopladningen. Ladningsprocessen vil gå fra trin 2 til trin 4.

For at få stikket ud af stikkontakten tryk på udløsningsknappen på kontakten.

**Tilslut altid trappevognen til laderen, hvis den ikke er i brug. Laderen kan efterlades tilsluttet uden at skade batteriet**



## 4. Batteri

SR Express er udstyret med en dobbelt batterienhed. 2 x 12V enheder med mærkekapaciteten 24V 9ah.

Batterienhederne kan let tages ud og erstattes.:

Sluk på nøgleafbryderen

Frigør batterienheden; drej begge skruer 90° (Bolt A og B)

Fjern batterienheden fra køreenheden

Frakobbel stik

Installation af nyt batteri: omvendt fremgangsmåde



Vigtigt: For ikke at ødelægge batteriet og køreenheden vær da opmærksom på, at batteriets røde stik tilsluttes køreenhedens røde stikforbindelse, og at batteriets sorte stik tilsluttes køreenhedens sorte stikforbindelse, når batterienheden tilsluttes.

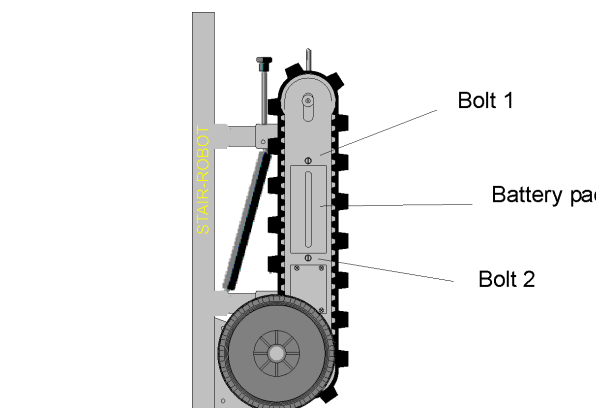

## 5. Sikkerhed

### 5.1. Generelle sikkerhedsforanstaltninger



- Det er ikke tilladt at lave ændringer på trappevognen.
- Alle, som arbejder med trappevognen, skal kende og følge sikkerhedsreglerne
- Tjek altid de omgivelser, hvor trappevognen bruges
- Vær sikker på at trappens hældning ikke er mere end 45 °

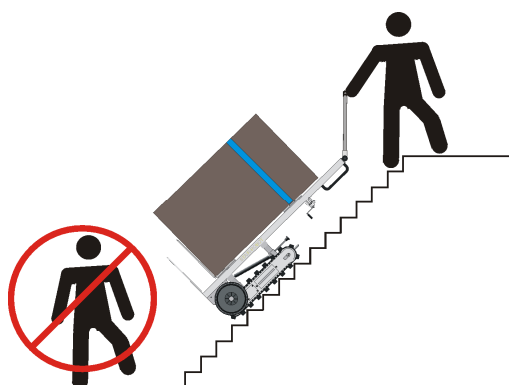

- Vær sikker på, at ingen personer er placeret nedenfor trappevognen, når den bruges



- Afsikrer arbejdsområdet med advarselsskilte eller afspærringstape

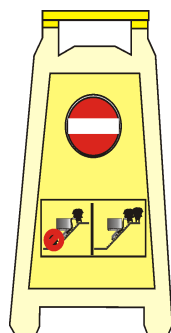



- For at undgå ingen uautoriserede personer bruger trappevognen, efterlad den ikke uden opsyn
- Der må ikke være forhindringer indenfor trappevognens arbejdsområde
- Trappevognens omgivelser skal være tørre, rene og tilstrækkeligt oplyst
- Når trappevognen er i brug, må ingen opholde sig i arbejdsområdet
- Før trappevognen tages i brug, skal operatøren være sikker på, at ingen befinder sig indenfor dens arbejdsområde
- Hvis trappevognen bruges i mørke, skal arbejdsområdet være tilstrækkeligt oplyst (omkring 50 lux)
- Trappevognen må kun bruges til tilsigtede aktiviteter
- Kontrol og vedligeholdelse foretages før ibrugtagning
- Under kontrol og vedligeholdelse må trappevognen ikke bruges til andre formål
- Lokale sikkerhedsregler skal altid overholdes
- **Gå aldrig nedenfor trappevognen, når den er i brug**
- Hold stikkontakter og andre elektriske dele tildækket for at undgå berøringsfare
- Kør aldrig trappevognen over kabler eller forlængerledninger
- Vær sikker på at ingen personer står på kabler eller forlængerledninger

## 6. Brugervejledning

### 6.1. Køreenheden

Køreenheden kan positioneres på to måder:

#### Klatreposition (A):

Tryk gasfjederhåndtaget ned med fingeren, mens enhedens greb trykkes nedad. Når køreenhedens hængsler er i en 90° vinkel, slip gasfjederhåndtaget. Gasfjederen vil låse i denne position.

#### Bevægelse på flad overflade - position (B):

Tryk gasfjederhåndtaget ned med fingeren, mens enhedens greb trækkes opad. Når håndtaget er oppe, slip da gasfjederhåndtaget. Gasfjederen vil låse i denne position.



Forsøg ikke at bruge trappevognen op ad trapper, når køreenheden er i position B. Dette kan resultere i at larvefødderne sætter sig fast mellem chassiset.

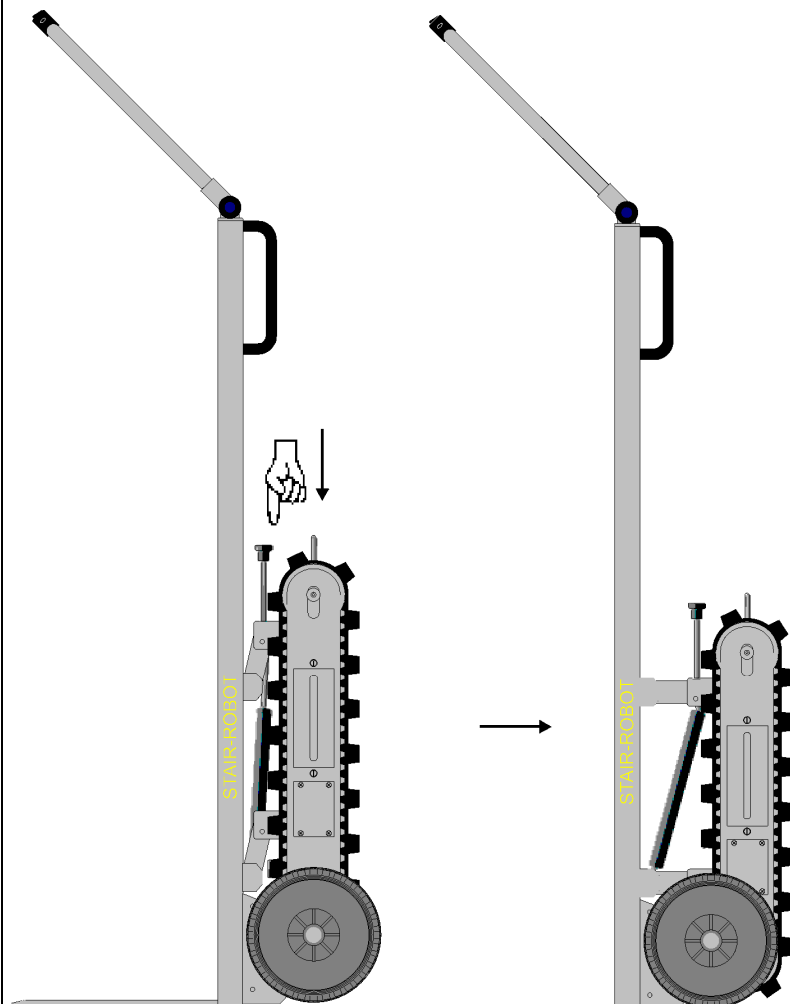

## 6.2. Kontrolpanel

SR Express er udstyret med to kontrolpaneler. Et er placeret på chassiset og det andet er placeret på den roterbare styrearm.

For at gå op af trapper tryk på "up" knappen, for at gå ned af trapper tryk på "down" knappen.

To hastigheder:

Tryk på "select" knappen én gang; hastighed (1)  
Tryk på "select" knappen igen; hastighed (2)

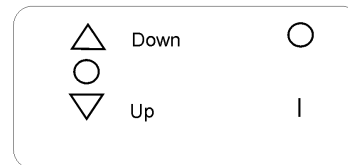
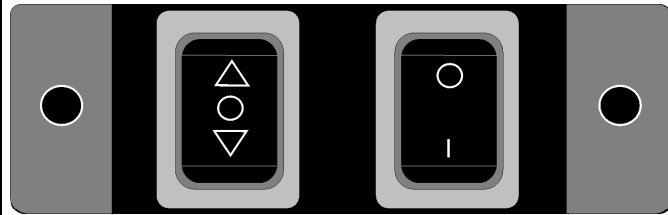

## 6.3. Roterende styrearm

SR Express har en roterende styrearm, som kan fastgøres i hvilken som helst position.

For brug på trapper fastgøres styrearmen i en 45° vinkel. Ved brug på flade overflader, foldes styrearmen væk.

Styrearmen fastgøres ved at dreje armen. Drej med uret for at fastgøre styrearmen og drej mod uret for at løsne styrearmen.

 **Vigtigt:** Undgå at beskadige styrearmens hængsler ved altid at sikre, armen er stramt fastspændt

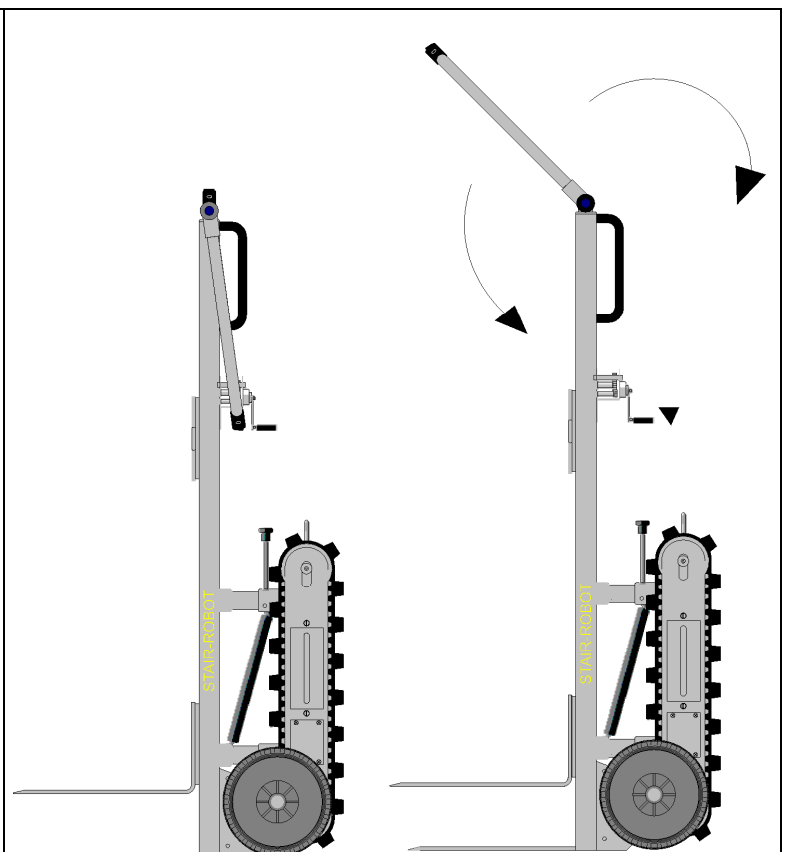

### 6.3. Før brug

For at sikre en ordentlig og sikker brug af SR Express:

- Tjek at larveføddernes gummitænder ikke er alvorligt beskadigede eller afrevne.
- Tjek larveføddernes køreside for synlige revler eller skader
- Tjek at intet er i klemme mellem larvefødderne og trappevognen
- Tjek at batterierne er fuldt opladet (Batteriindikatoren)
- Tjek at de to hjul kan bevæge sig frit
- Tjek at gasfjederen lader køreenheden bevæge sig op og ned
- Afprøv "up" og "down" knapperne på kontrolpanelet – lyt efter unormale lyde. Hvis der er en defekt, brug da ikke trappevognen før den er repareret
- Tjek at styrearmen er stramt fastgjort

Hvis der ikke findes fejl, er trappevognen klar til brug. Hvis der findes en defekt, brug da ikke trappevognen, før den er blevet repareret.

### 6.5 Læsning

#### 6.5.1 Korrekt læsning af trappevognen



- Hvis byrden ikke er korrekt placeret på trappevognen, kan den være blive ustabil ved brug på trapper. Dette kan medføre at trappevognen falder ned af trapperne med alvorlige skader til følge.

- Målet er at sikre, at vægten er ligeligt fordelt på trappevognen ved at tage hensyn til byrdens vægtfordeling

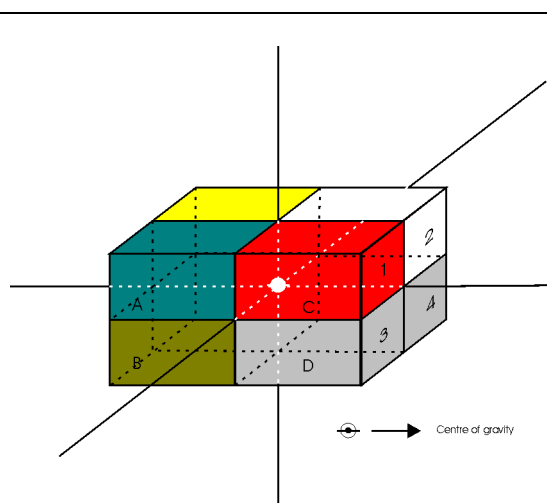

- Før byrden placeres på trappevognen, skal byrdens tyngdepunkt bestemmes

	<ul style="list-style-type: none"> <li>• Placer byrden på platformen med byrdens tyngdepunkt forrest (det positive område)</li> <li>• Placer byrden så tyngdepunktet er så lavt som muligt på platformen.</li> <li>• Hvis trappevognen er udstyret med en løfteplatform, er det muligt at justere tyngdepunkt ved at hæve eller sænke byrden</li> </ul>
--	---

	<ul style="list-style-type: none"> <li>• Byrdens tyngdepunkt bør holdes inden for det positive område mellem de to riller</li> </ul>
--	--

### 6.5.2. Læsningsprocedure

- Start med at afsikre området, hvor trappevognen læsses. Flyt derefter trappevognen til det ønskede læsningsområde.

SR Express trappevognen læsses på følgende måde:

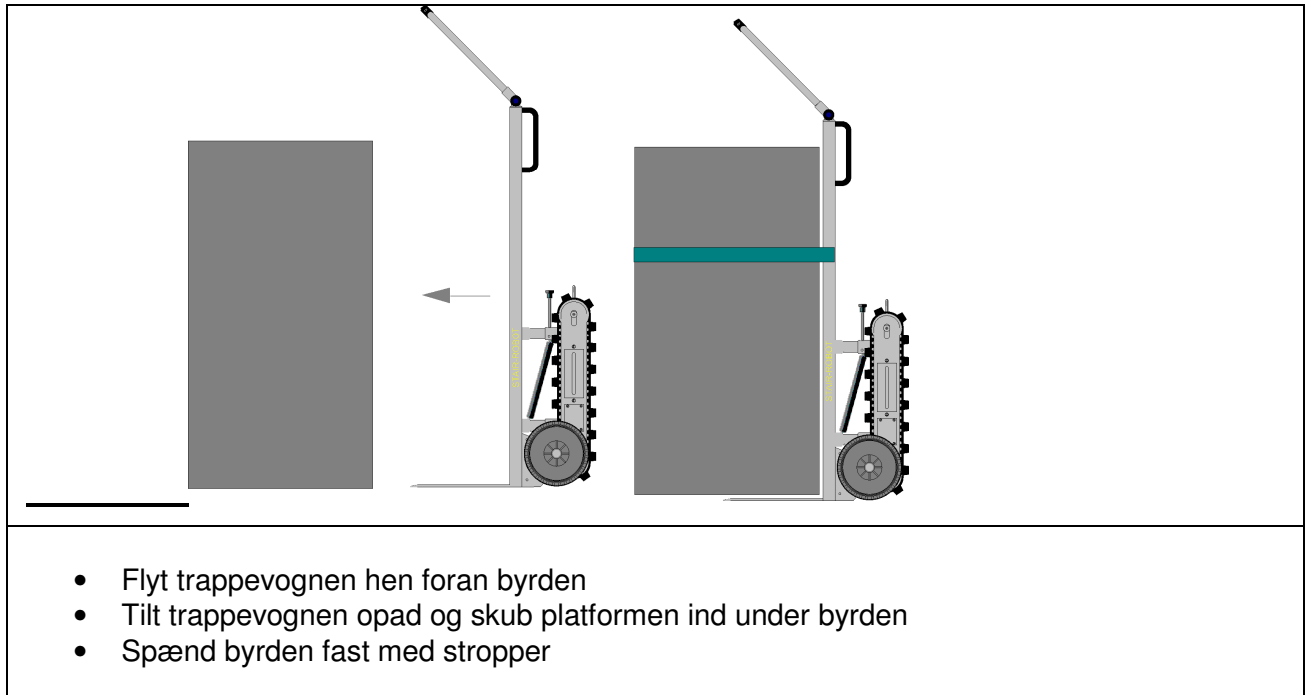



## 6.6. Opstigning

Der er to forskellige teknikker, som kan anvendes ved transport op af trapper:

1. Fladt på en trappe (billede A)
2. Trin for trin (billede B)

**A**

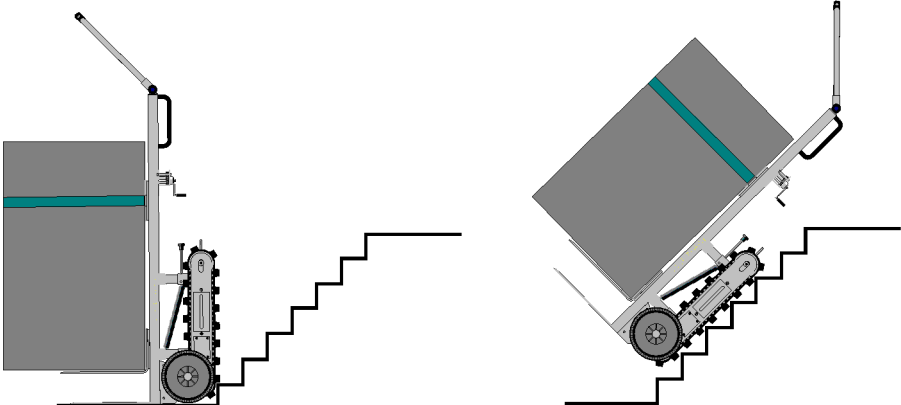

- Kør trappevognen hen til foden af trappen
- Indstil køreenheden til klatreposition
- Vær sikker på at trappevognen er placeret, således trappetrinnet er mellem to "tænder". Hvis dette ikke er tilfældet, juster trappevognen med frem/bak kontrolknappen.
- Træk trappevognen op på trappen
- Indstil farten til max hastighed (hastighed 2)
- Brug kontrolpanelet til at køre trappevognen op af trappen

**B**

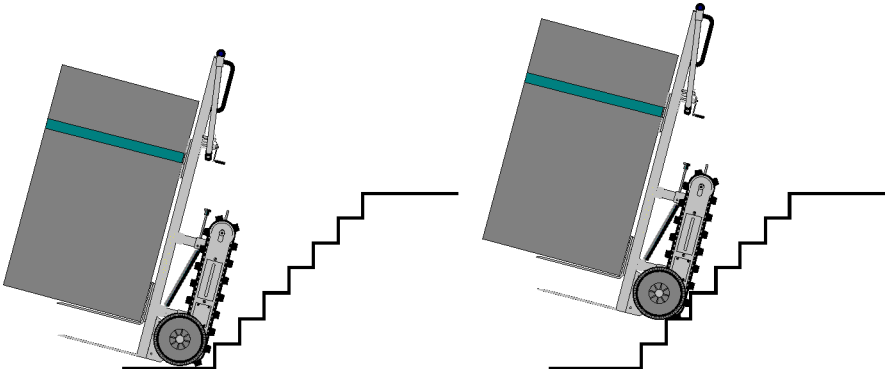

- Kør trappevognen hen til foden af trappen
- Indstil køreenheden til klatreposition
- Vær sikker på at trappevognen er placeret, således trappetrinnet er mellem to "tænder". Hvis dette ikke er tilfældet, juster trappevognen med frem/bak kontrolknappen.
- Indstil farten til max hastighed (hastighed 2)
- Brug kontrolpanelet til at køre trappevognen op af trappen, mens den holdes i en 15° vinkel
- Lad trappevognen kravle op trin for trin
- Max kapacitet ved brug af denne teknik er 100 kg.

### 6.6.1. Trappeafsats

Der er to forskellige teknikker, som kan bruges, når trappevognen kommer til en afsats:

1. Land trappevognen på dækkene (billede A)
2. Land trappevognen på larvefødderne (billede B)

**A**

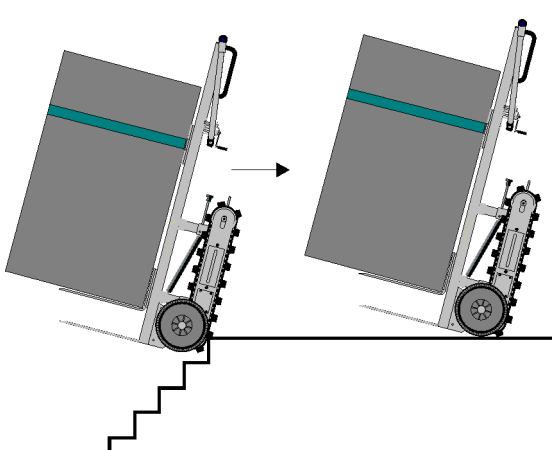

- Kør trappevognen op over trappetrinnet indtil den er ligevægtig
- Flyt trappevognen fremad på trappeafsatsen
- Træk køreenheden tilbage
- Kør trappevogne ligesom en normal pallevogn

**B**

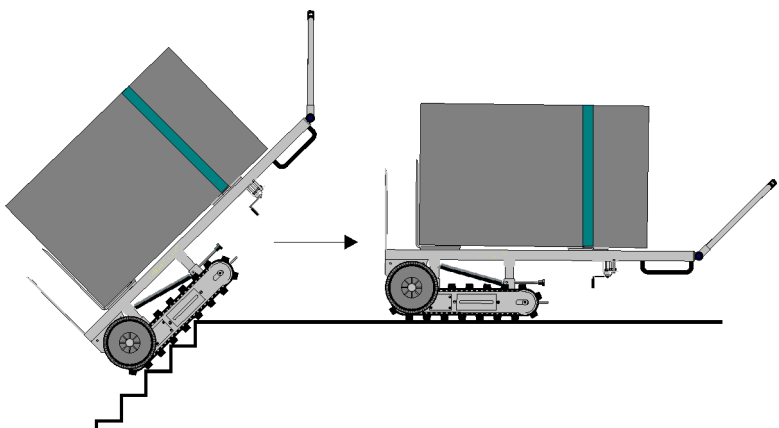

- Kør trappevognen op over trappetrinnet indtil den er ligevægtig
- Træk trappevognen, så den ligger på larvefødderne
- Rejs trappevognen op og træk køreenheden tilbage
- Kør trappevognen ligesom en normal pallevogn

## 6.7. Nedstigning

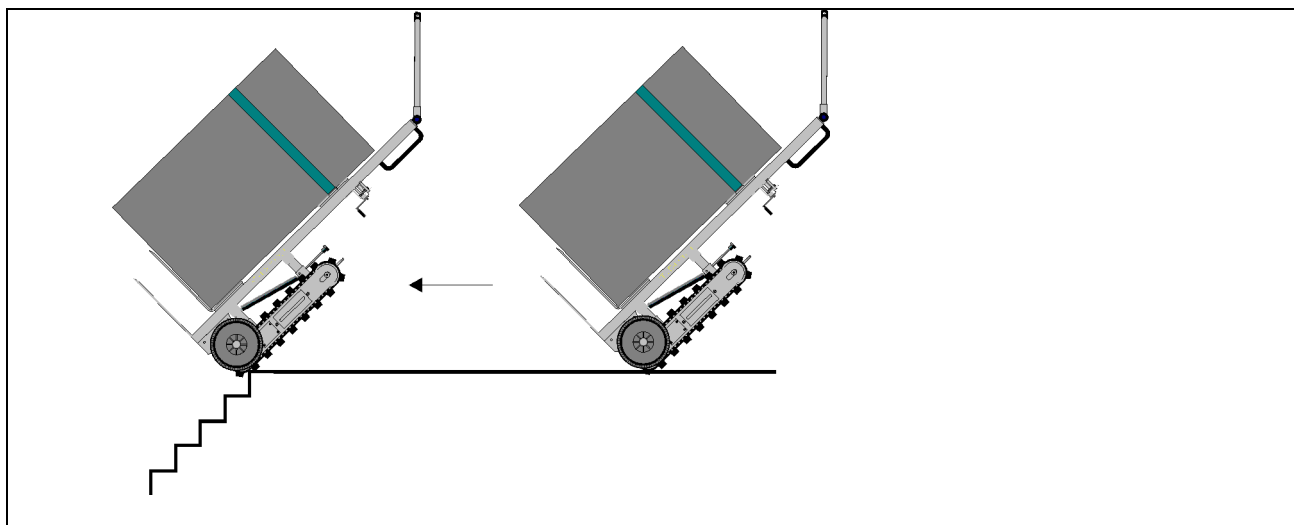

- Kør trappevognen hen til trappen. Stop 100 cm før det første trappetrin og indstil køreenheden til klatreposition
- For kontrolleret nedstigning brug hastighed 1 (langsom) eller for en hurtig nedstigning brug hastighed 2 (hurtig)
- Brug kontrolpanelet til at flytte trappevognen hen mod trappen indtil larvefødderne har fundet greb på det første trappetrin
- Kør trappevognen ned af trapperne ved brug af kontrolpanelet

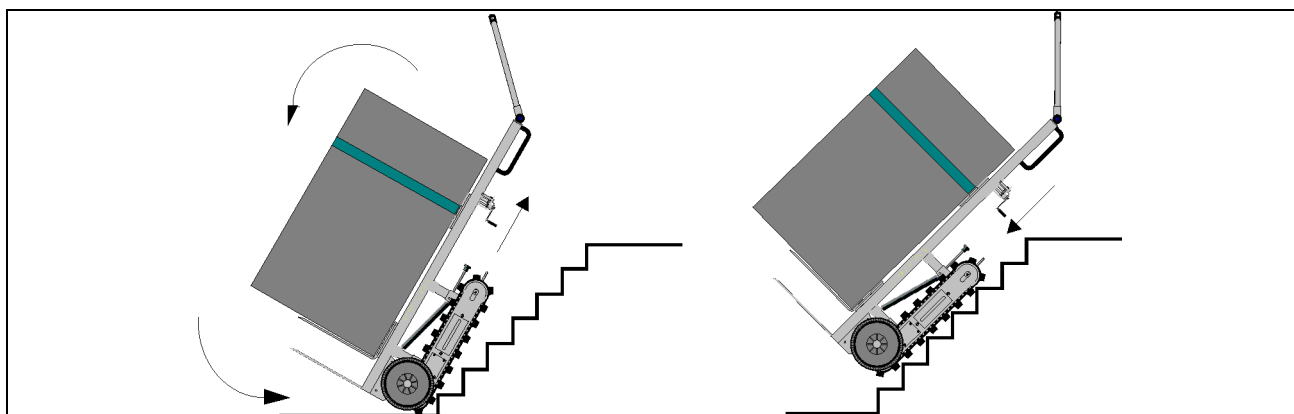

- Kør nedad med trappevognen indtil dækkene rører gulvet
- Brug fremad kommandoen på kontrolhåndtaget og rejs trappevognen op
- Træk køreenheden tilbage
- Kør trappevognen ligesom en normal pallevogn

## 6.8. Aflæsning

- Start proceduren ved at afsikre aflæsningsområdet
- Fjern sikkerhedsstroppe
- Fjern byrden eller træk trappevognen ud fra under byrden

	<ul style="list-style-type: none"><li>• Alle funktioner bør først afprøves med en let byrde</li></ul>
---	---

## 7. Fejludbedring

Trappevognen SR Express er designet og bygget til at fungere i adskillige år med minimal vedligeholdelse. Hvis problemer skulle opstå kontroller nedenstående. Hvis problemet foresætter kontakt den lokale forhandler

Symptomer	Mulige årsager	Udbedring
<ul style="list-style-type: none"> <li>Hovedmotoren virker ikke</li> </ul>	<ul style="list-style-type: none"> <li>Nøgleafbryderen er slukket</li> <li>Ingen strøm</li> </ul>	<ul style="list-style-type: none"> <li>Tjek sikringer</li> <li>Tænd på nøgleafbryderen</li> </ul>
<ul style="list-style-type: none"> <li>Hovedmotoren stopper</li> </ul>	<ul style="list-style-type: none"> <li>Overbelastning</li> <li>Motoren overophedet</li> <li>For stejl stigning</li> <li>Batteri afladet</li> </ul>	<ul style="list-style-type: none"> <li>Brug nedstigningsknappen på kontrolpanelet og genstart opstigningen</li> <li>Tjek at on/off indikatorlampen er slukket: Skift sikring</li> <li>Oplad batteriet</li> </ul>
<ul style="list-style-type: none"> <li>Batterierne oplader ikke</li> </ul>	<ul style="list-style-type: none"> <li>Batterierne er skadet</li> <li>Laderen virker ikke</li> </ul>	<ul style="list-style-type: none"> <li>Udskift batterierne</li> <li>Udskift laderen</li> </ul>

## 8. Udskiftning af larvefødder

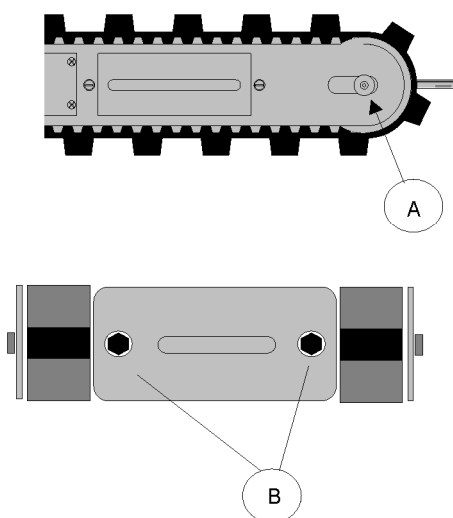
<ul style="list-style-type: none"><li>• Placer trappevognen på dens larvefødder</li><li>• Skru skrue A løs mod uret på både venstre og højre side, og løsn derefter larveføddernes spændskrue (B) på begge sider</li><li>• Fjern larvefødderne</li><li>• Erstat larvefødderne med &gt; mærket pegende på sporerne i samme retning og sted</li><li>• Sporernes tolerance på midten af larvefødderne er +/- 8 mm (håndtrukken)</li></ul> 	 <p>The diagram illustrates the process of replacing the larvefødder (A) and the spændskrue (B). The top part shows the larvefødder (A) being removed from the trappevogn. The bottom part shows the replacement of the larvefødder (B) with a new one, ensuring it is correctly aligned with the sporerne.</p>
---	--

## 9. CD-Rom Video

